

Pronta. Resistente.
Confiável. Industrial.

W55 PIU
PT



A AUTOMAC 55 é a embaladora automática de bandejas com a melhor tecnologia de filme esticável, indicada para centrais de embalagem que exigem alta produtividade, flexibilidade e confiabilidade.

A AUTOMAC 55 é fabricada em aço inoxidável e plástico de engenharia. Todas as partes da embaladora foram projetadas em conformidade com as normas mais rigorosas referente a segurança do operador.

Características principais

Alta produção:

AUTOMAC 55 está disponível em duas versões

A AUTOMAC 55 (55 bandejas/min.) e a AUTOMAC 55 HS (62 bandejas/min.): você pode escolher a versão que melhor convir a seus volumes de produção. O ajuste de sua velocidade permite adaptar-se aos diferentes ritmos de embalagem do produto durante o dia ou durante a semana.

Plug-and-Pack!

A AUTOMAC 55 é alimentada em 220V ou 380V trifásico, sem a necessidade de ar comprimido. O máximo em simplicidade e silêncio!

Embaladora de bandejas em linha:

A AUTOMAC 55 pode ser equipada com esteiras de alimentação e transportadores de roletes de saída. Bem como, fotocélulas e conectores que permitem sua interação com máquinas dosadoras, sistemas de pesagem e etiquetamento.

Sete pontos de acesso independentes: O conforto não tem preço.

A AUTOMAC 55 dispõe de 7 pontos de acesso às partes internas da máquina, que permitem um acesso fácil para limpezas periódicas e manutenção. A abertura das proteções em estilo "asas de gaveta" é particularmente indicada para espaços reduzidos: pois quando se encontram levantadas facilitam a troca de bobina. A proteção deslizante sobre a esteira de alimentação não cria obstáculos, sendo particularmente útil ao operador durante a remoção do produto. Embaixo do elevador não há nada; caso caia produto da bandeja, ele irá diretamente ao chão sem nenhum contato com qualquer parte da máquina. Isso garante altos níveis de higiene, no caso de limpeza, a operação será fácil e eficaz.

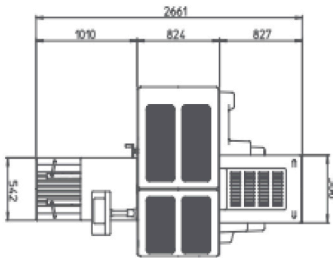

Missão:

Embalar bandejas de qualquer forma, cor e tamanho. Sempre e bem!

A AUTOMAC 55 garante o embalagem de diversos produtos em bandejas, de diversas formas e cores. Graças aos diversos opcionais garantimos o embalagem perfeito de bandejas pequenas até grandes. O produto é embalado com uma atenção especial a selagem na parte inferior da bandeja: a banda de selagem foi projetada para otimizar a selagem do filme sem superaquecimento da bandeja. O ejetor superior com ajuste automático garante grandes velocidades de embalagem de bandejas altas ou com produtos que ultrapassem o limite, otimizando a produção e diminuindo interrupções no ciclo de produção.

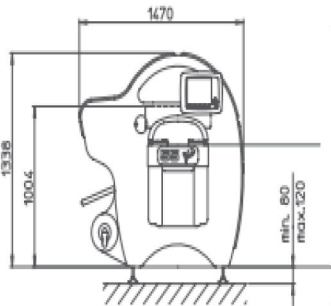

Troca de bobina em menos de 45 segundos!

Troca da bobina fácil e rápida, garantindo o reinício de produção imediato. O suporte da segunda bobina (opcional) reduz ainda mais esse tempo podendo ser inferior a 30 segundos. O baixo peso da bobina facilita a sua substituição pelos operadores.

Ideal para embalagens de produtos in-natura e congelados.

Carnes, peixes, frutas, verduras, gastronomia, queijos. E outros.

Painel de controle com tela em alta resolução.

A tela fornece todos os tipos de informações com uma interface de uso fácil e intuitivo. A AUTOMAC 55 pode trabalhar com até 99 programas de embalagem, garantindo uma programação personalizada que nenhuma outra máquina de embalagem pode alcançar. O sistema de diagnóstico integrado no painel garante o controle completo da máquina e permite detectar eventuais anomalias rapidamente.

Projetado para embalar, construída para surpreender.

A AUTOMAC 55 foi projetada para oferecer o melhor desempenho usando filme esticável com ou sem impressão. Os filmes de alta qualidade alimentício fornecidos pela RMF, garantem aos clientes que o utilizam resultados acima da média com eficiência no embalagem e economia na produção.

A melhor relação entre desempenho e consumo

Se não houver bandejas na esteira ou chegarem de forma intermitente, a AUTOMAC 55 para automaticamente todos os movimentos, permanecendo na posição stand-by. Isso reduz drasticamente o consumo de energia e diminui o desgaste mecânico ao mínimo, permitindo que você estenda os intervalos de manutenção.

Segurança antes de tudo!

Todas as partes da AUTOMAC 55 foram projetadas em conformidade com as normas mais rigorosas referente a segurança do operador: As proteções possuem sensores de segurança que ao serem abertas param automaticamente o equipamento. A máquina não possui pontas afiadas, além disso, o design arredondado elimina o impacto acidental durante o movimento nas proximidades da embaladora.

Componentes opcionais

- Esteira de alimentação de até 6 m.
- Esteira de saída de roletes
- Dispositivo HS
- Fococélula da esteira de saída do cliente e controle de produto
- Movimento automático do carrinho.
- Fococélula para filme impresso.
- Suporte para a segunda bobina e porta bobina para filme impresso.
- Integração para o elevador América.
- Dispositivo de pinças para filme lateral.
- Dispositivos para bandejas especiais.
- Esteira de Saída motorizada a 90 ° ou 180 °, direita ou esquerda.
- Sistema de microperfuração do filme.

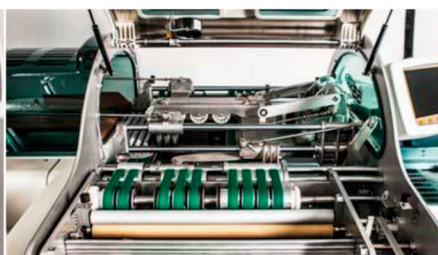
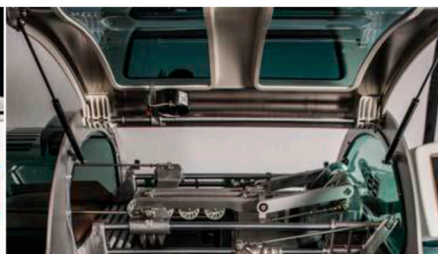

45 Segundos para trocar a bobina.

62 Velocidade: De 25 a 55 bandejas por minuto. Para versão HS, até 62.

99 Programas de embalagem disponíveis

330 Filme esticável
Largura mínima da bobina.

550 Filme esticável
Largura máxima da bobina

630 Peso: 630 Kg.

120 Tamanho mínimo da bandeja (C x L x A mm). Com elevador E: 120 x 120 x 10

320 Tamanho mínimo da bandeja: (C x L x A). Com elevador E: 230 x 320 x 200

180 Tamanho mínimo da bandeja (C x L x A mm). Com elevador A: 180 x 180 x 10

407 Tamanho máximo da bandeja: (C x L x A mm). Com elevador A: 260 x 407 x 200



Packfai Service Ltda.

Rua Portuguesa, 278 – Vila Endres

Guarulhos/SP, CEP: 07041-050

Tel.: +55 (11) 2304-5150 - (11) 94744-9962

E-mail: packfai@packfai.com.br